

## Chassis cabine MAN TGL 12.220 uitgerust met schuifplateau JIGE SIMPLEX 5T.

Longueur utile aux butoirs  
Platform usable length at rubber defenses

**5 950 mm**

Longueur utile étage aux butoirs  
Upper deck usable length at rubber defenses

mm

Largeur utile plateau  
Platform usable width

**2 400 mm**

Largeur utile étage  
Upper deck usable width

mm

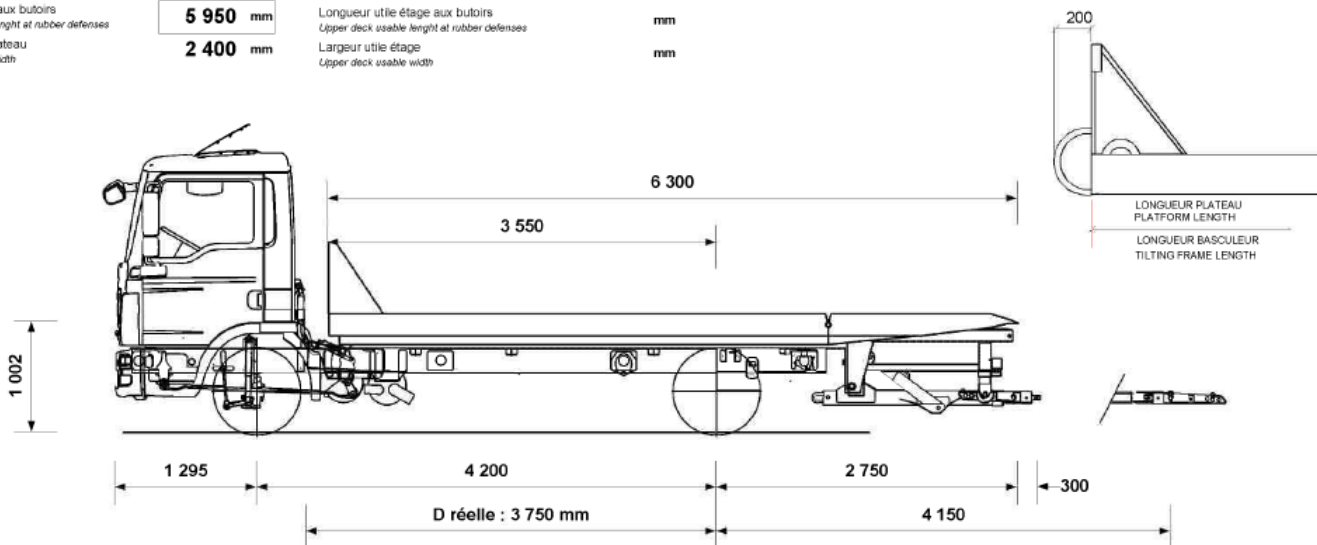

## Chassis cabine MAN TGL 12.220 uitgerust met schuifplateau JIGE SIMPLEX 5T.

MAN TGL 12.220 4x2 BL – 12T – 220 PK – EURO 5 – korte cabine – kleur grijs metalliek – Wielbasis 4200 mm – luchtvering achteraan – cruise control – verwarmde brandstoffilter – versnellingsbak ZF 6S-800 OD – PTO NH/4C – vooras 4,7T – achteras 8,7T – laadvermogen ± 4650 kg – brandstoftank 150 L – aanhangwagen koppeling Ringfeeder – voorbereiding aanhangwagen +3,5T – centrale vergrendeling - zonnekap boven voorruit – open dak – luchtgeveerde comfortzetel – zitbank 2 personen – airco - elektrische ruiten – 12V en 24V stekkers achteraan - tachograaf – radio/cd speler –differentieelblokkering achteras – 2 accu's 140 Ah – nieuw voertuig.

- 0105/0500 Basisplateau SIMPLEX 5T  
Technische capaciteit bij eenvormige lading 5000 kg  
Wettelijk laadvermogen +- 4650 kg
- 0810/1000 Lengte plateau 6,3M
- 0810/1010 Breedte plateau 2,5M
- 0815/1002 Polymodule materiaalkoffer 800 mm met opklapbaar deksel
- 0815/1012 Polymodule materiaalkoffer 1000 mm met opklapbaar deksel
- 0820/1200 'Beaver' plateau met variabele oprijhoek
- 0820/1610 Hydraulisch verplaatsen van de lier via een cilinder.  
De lier is via een dubbelwerkende cilinder verplaatsbaar over de volledige breedte van het plateau – geleiding op kunststof glijplaten
- 0820/1910 Plateau met telescopische keggen zonder gaten in de vloer
- 0870/1100 Lepel ECOMATIC 3T met bolkoppeling  
Koers lepelinstallatie 1200 mm – eigengewicht 440 kg  
Capaciteit lepel uit 1750 kg – lepel in 3000 kg.
- 0880/1070 Voorziening om 'Rockinger' traverse te plaatsen achteraan het chassis (traverse inbegrepen)
- 0880/1100 Trekbaar met houder aan voorbord
- 0920/1060 Pneumatische vrijloop lier.
- 0920/1200 Radiografische besturing 2 functie voor lier en verplaatsen lier.
- 0920/6050 Toerental regeling bij bedieningskoffer
- 0930/1140 LED lichtbalk 1600 mm op cabine
- 0930/2001 Grilleflitsers voor en achteraan
- 0940/1020 2 Werklichten bij plateau.
- 0940/1030 Werklicht bij lepel.
- 0950/1000 1 Paar glijstukken in zijboord.
- 0950/1300 Startkabels 12 & 24V.
- 0950/1410 Schop, borstel + houders
- 0950/1500 2x Container 30L.
- 0950/1700 Lucht aansluitingen aanhangwagen geplaatst
- 0950/1750 Luchtaansluiting in bedieningskoffer
- 0950/1900 Motor support
- 0960/1200 Aluminium anti slip profiel op de zijboord van het plateau.
- 0970/2000 Hulpraam en kipraam gegalvaniseerd uitgevoerd.
- 0980/1000 CE uitvoering Simplex 5T.
- 9000/1000 POLYMODULE ZIJKANTEN IN METALLIEK GRIJS
- 9000/1001 PLATEAU ZIJKANTEN IN METALLIEK GRIJS